

Ürün Boyutları

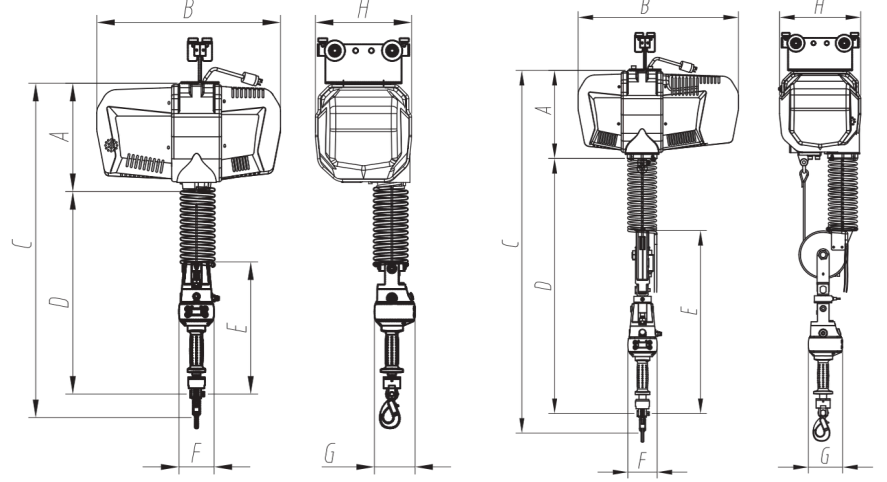

ST21-80/200/300 için Teknik Resim

ST21-600 için Teknik Resim

Ürün Özellikleri

01 KULP/ASKI ÇİFT MOD



Kulp modu: Ergonomiye uygun. Operatör ürünü tek elle kullanabilir.



Askı modu: Ürünler, Kulp kullanılmadan kolayca hareket ettirilebilir ve ürünlerin doğrudan hassas pozisyonlanması sağlanır.

02 KADEMESİZ HIZ DEĞİŞİMİ/AYARLANABİLİR HIZ



Operatörlerin kullanım hareket hızına göre yumuşak hız değişimi sağlanır. Hassas konum elde etmek için farklı hızların gerekli olduğu durumlar için uygundur.

03 HASSAS KONUMLANDIRMA İŞLEVI



Operatörün hassas ekipmanları ve kırılabilir ürünleri doğru ve sorunsuz bir şekilde taşımasını sağlar.

04 EMNİYETLİ VE GÜVENİLİR



Aşırı yük koruma fonksiyonu:

Otomatik ağırlık algılama sistemi. Aşırı yük algılandığında alarm verir ve çalışmayı durdurur.



Fotoelektrik sensör:

Kulp üzerinde entegre bir fotoelektrik sensör bulunmaktadır. Bu sensör sayesinde operatörün kulp ile teması olmaması durumunda ürünün kazara hareket etmesi engellenir.



Geri tepme önleme fonksiyonu:

Ürün içerisindeki sensörler ve yazılımlar, ani ağırlık değişimlerinin istenmeyen hareket ve geri tepmeye yol açmasını önler, böylece potansiyel güvenlik risklerini ortadan kaldırır.

Ürün Tanımlamaları

Tanımlama	Model	ST21-80	ST21-200	ST21-300	ST21-600
Maksimum Yük (Kg)		80	200	300	600
Kaldırma Hızı (m/min)		0-40	0-30	0-15	0-7.5
Nominal Güç (KW)		0.75	1.5	2.0	2.0
Dikey Maks. Hareket (m)		3.5			1.65
Kontrol Modu		Koaksiyal Kulp (Değiştirilebilir)			
Halat Özelliği (mm)		Ø 5.00mm 19x7			Ø 6.50 mm 19x7
Voltaj		Standard 220V (Opsiyonel 380V)			
Çalışma Sıcaklığı		-10°C~60°C			



Güç kesintisi koruma fonksiyonu:

Güç kesintisi yaşandığında, güvenlik freni otomatik olarak devreye girer ve yükün düşmesi engellenir.



Yumuşak sınır fonksiyonu:

Sistem yumuşak sınırlara sahiptir, bu da çarpışma riskini azaltır ve esnek çalışma aralığı sağlar.